

**JTC**

# ハイローオートスイングラック

J-4395 (電動)

取扱説明書



大切なお子様のために正しくお使いください。

お買い上げ頂きまして誠にありがとうございます。この取扱説明書はご使用になる前に必ずお読みください。安全上の注意事項をよくご理解の上、製品をご使用ください。不適切な取扱は事故につながります。また、本書をいつでもご参照できるよう、大切に保管してください。

## 定義とシンボルマーク

※「危険」「注意」「参考」について本取扱説明書では次のように使用されています。

### 「危険」「注意」「参考」について

- ⚠危険** 身体に関する危険 守らないと人身事故が発生したり、  
 創傷や火傷の可能性がある。
- ⚠注意** 製品本体に関する危険 守らないと財物や製品本体の  
 損傷の可能性がある。
- 📌参考** 操作及び保守管理に関する事項 知らないと品質が低下したり、操作ミスが発生する可能性  
 がある。また、知っていると便利な製品の性格です。

## 使用できるお子様の年齢と使用時間について

使用できるお子様の年齢は0ヵ月から48ヵ月までです。

(最大使用体重18kgまで)

連続使用時間は、1回30分から60分くらいです。1日合計2～3時間が適当です。

連続揺動時間は15分です。

お子様がいやがる時はラックから降ろしてあげてください。

## 使い方の目安

月齢の目安		新生児 ～2・3ヵ月	2・3ヵ月 ～7ヵ月		7ヵ月 ～18ヵ月	18ヵ月 ～48ヵ月
ご成長目安		首がすわるまで	腰がすわるまで		腰がすわったころ	ひとりでおすわり ができたあと
使用方法	簡易ベッド	○	○		×	×
	いす	×	○		○	○
スイング		○	簡易ベッド	いす	×	×
			○	×		
		リクライニング①使用時はスイング可、②使用時は不可				
安全 ベルト	肩ベルト	必ず使用	必ず使用		必ず使用	×
	腰/股ベルト	必ず使用	必ず使用		必ず使用	必ず使用
インナークッション		使用します	使用します		使用しません	使用しません
		①	①	②	②③	②③
リクライニング角度 の使用範囲						



## 2 梱包内容

本体(安全ベルト付き)、マット、インナークッション、テーブル、電源アダプター、取扱説明書(本書)

**注意** 箱から上記内容を取り出した後、製品梱包に使用のビニール袋は、お子様がかぶってしまうと大変危険です。開封後は、すみやかに処分してください。

## 3 各部のなまえ

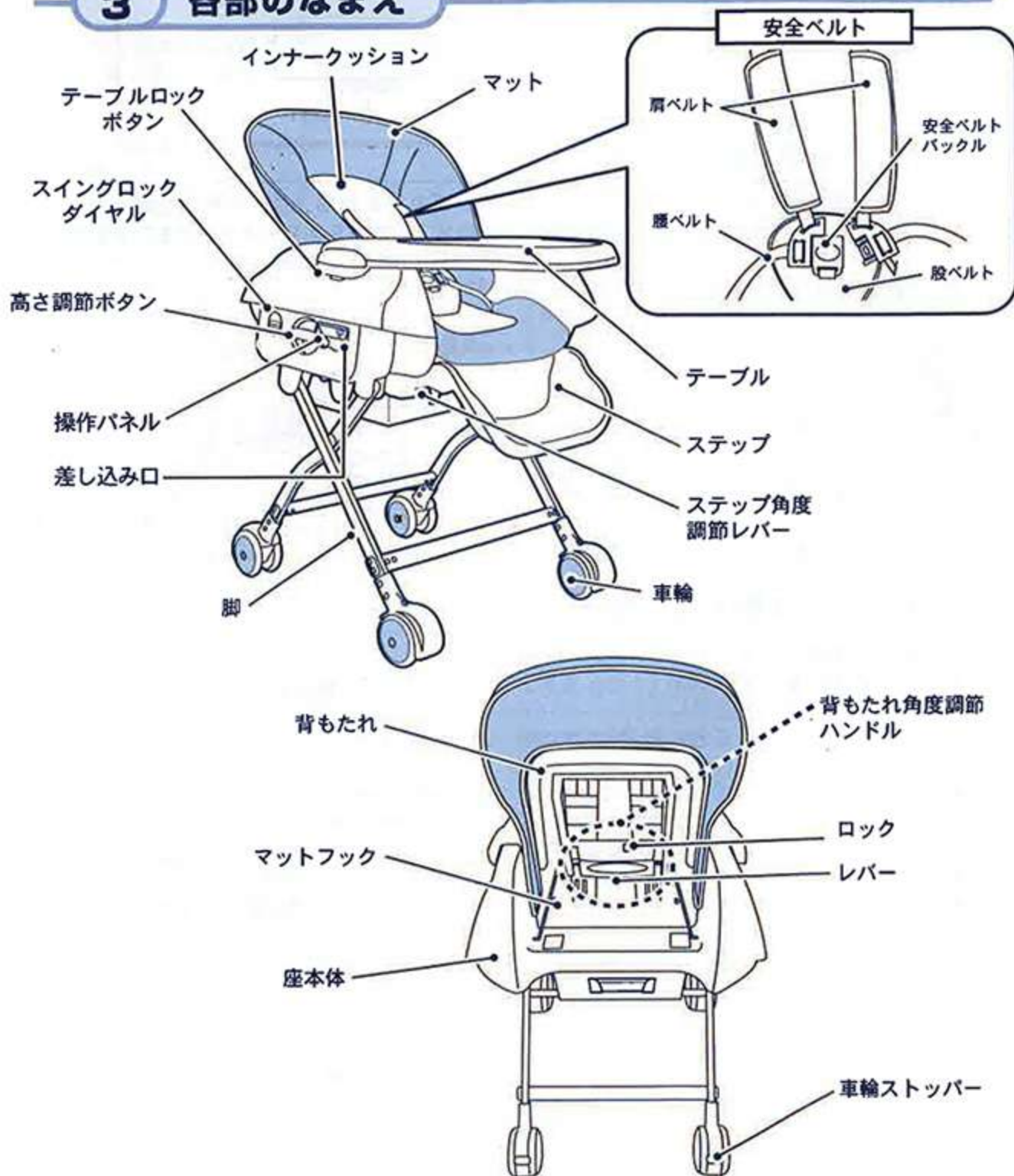

## 4 組立て方・使い方

### 組み立て順序

1. 車輪を固定します。
2. スイングをロックします。
3. 電源アダプターを差し込みます。
4. マットクッションを取り付けます。
5. テーブルを取り付けます。

※マット、インナークッション、テーブルは梱包時に取付けしてあります。

### 1. 車輪ストッパーの使い方

車輪を固定する時は、車輪ストッパーを矢印の方向に下げて車輪をロックします。左右の後輪とも、行ってください。

ラックを移動する時は、車輪ストッパーを矢印の方向に上げてロックを解除します。左右の後輪とも、行ってください。



### 2. マットクッションの取り付け方 (梱包時からマットは取り付けられています)

#### 注意

マット(クッション)は必ず取付けてからお使いください。プラスチック本体には穴や窪み等がありますので危険です。

※インナークッションは腰がすわる時期を過ぎれば取り外してご使用ください。



面ファスナー  
(マットクッション裏側と本体背もたれ部に取付けてあります。)

- 1) マットクッションをラックにかぶせます。股ベルト、腰ベルト、肩ベルトを、マットクッションの表側に引き出しておきます。
- 2) マットクッションをラックの形に合わせて、本体に取り付けてある面ファスナーで固定します。
- 3) マットに付いている左右のゴム輪を本体のマットフックにかけます。





### 3.安全ベルト（肩ベルト、腰ベルト、股ベルト）の使い方

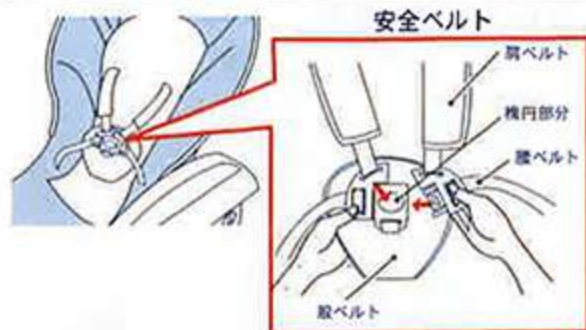

股ベルトに付いたバックルの楕円部分を強く押して、腰ベルトと肩ベルトを外します。使用する時はバックルを元に戻します。

#### ⚠危険

股ベルト、腰ベルトは必ず使用して下さい。18ヶ月未満のお子様は、必ず肩ベルトも使用して下さい。スイング機能を使う時も同じです。安全ベルトを締めていても、お子様が立ち上がらない様に注意して下さい。

#### 肩ベルトの長さ調節

左右の肩ベルトのカバーをずらして、肩ベルトの長さを調節して下さい。常にたるみがないように調節して下さい。左右の肩ベルトを同じ長さにしてご使用ください。

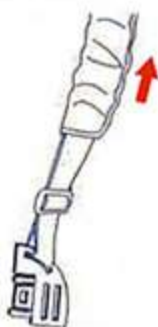

#### 股ベルトの長さ調節

マットクッションを持ち上げて、股ベルトの長さを調節して下さい。先端は8cm以上の長さを残して下さい。



#### 腰ベルトの長さ調節

左右の腰ベルトの長さを同じ長さにしてご使用ください。先端には3cm以上の長さを残して下さい。



#### 参考

18ヶ月以上のお子様にご使用いただく時は、肩ベルトをプラスドライバーで背もたれから取り外して下さい。



### 4.テーブルの取り付け方

テーブルロックボタン（左右両側）を下から押して操作します。本体側面のテーブルガイド（溝）に合わせてテーブルを差し込んでください。左右同時に行ってください。

#### ⚠危険

テーブルが固定された事を確認して下さい。

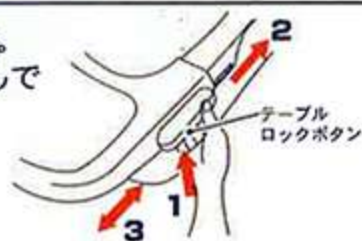

### 5.高さ調節の使い方

左右の高さ調節ボタンをを押し上げながら利用目的に合わせた高さに調節して下さい。

⚠危険 調節後、左右の高さが同じになっていることを確認して下さい。

高さ調節は4段階に調節できます。





## 6. リクライニング機能の使い方

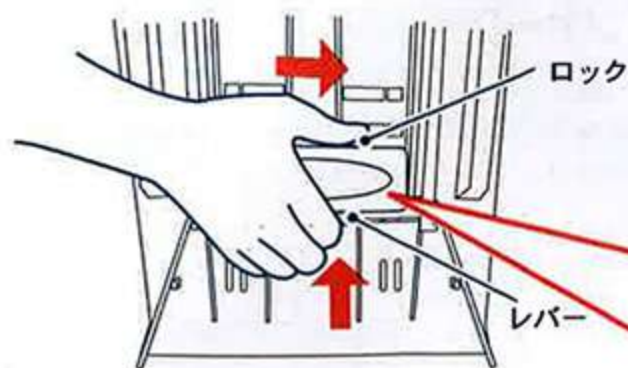

3段階に調節できます。  
リクライニングハンドルを右手で持ち、ロックボタンを親指でスライドさせながら下部のレバーを押し上げ操作します。利用目的に合った角度に合わせて、レバーを離します。

リクライニングハンドル



## 7. ステップガードの使い方

簡易ベッドとして使う時にセットしてください。ステップガード持ち上げ、水平の位置にセットします。椅子として使う時は、左右の角度調節レバーを持ち上げながらステップガードを下げます。

**⚠危険** ステップガードが動かない事を確認してください。

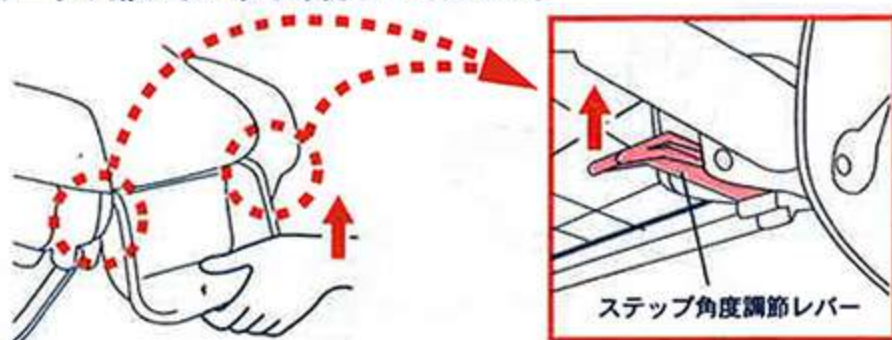

## 8. 電動スイング機能の使い方

- 1 左右の車輪を固定してください。(1.車輪ストッパー参照) 背もたれの角度を寝かせた状態①にします。ステップガードをaの角度にします。スイングロックダイヤルを左右順番にSWINGの位置に合わせてください。電源アダプターを本体の差し込み口にセットして、コンセントに差します。操作パネルのSPEEDボタンを押します。スイングが開始します。スイングを使用しない時はスイングロックダイヤルをLOCKの位置に合わせてください。

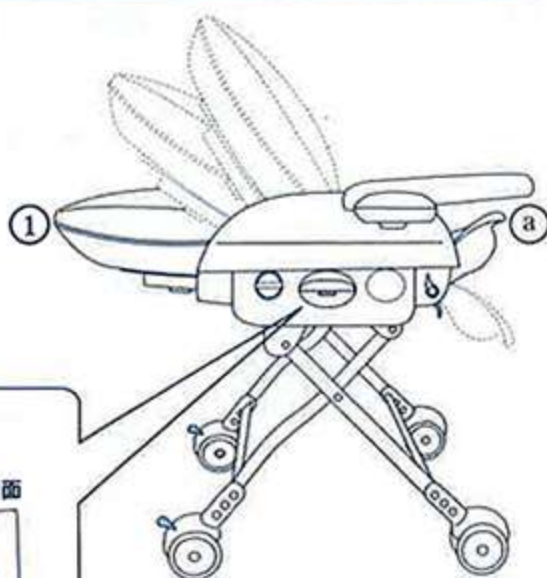
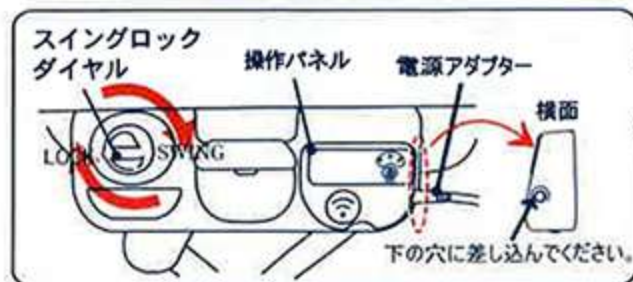



## 2 操作パネルの使い方



ON/OFF(スイング速度)

- 1 (速度 ゆっくり)
- 2 (速度 ややゆっくり)
- 3 (速度 ふつう)

※ボタンは4回押すとOFFになります。  
またスイングは15分で自動的に止まります。

①にアダプタを差し込むことで操作パネルが作動します。

## 9.手動スイング機能の使い方

電動スイング機能の使い方 ① を参照してください。

電源アダプターを操作パネルに差し込まずに手で背もたれ部分を揺らしてください。

## 5 お手入れ方法

- プラスチック部分：汚れた時は薄めた中性洗剤かぬるま湯で拭いてください。
- マットクッション：マットクッションは洗えます。  
脱水機や乾燥機は使用しないでください。

**注意** お手入れの際は、シンナー、ベンジン等の薬品は使用しないでください。  
本体は水洗いしないでください。

## 6 アフターサービス

■ ご使用中に万一故障が発生し、部品の交換または修理の必要が生じた場合は弊社、までご連絡ください。

製造物責任保険付

- 製品には万全を期しておりますが、正しい使い方をしたにもかかわらず、製品の欠陥により損害をうけられた場合に備えて損害保険会社と『生産物賠償責任保険』契約を結んでおります。  
万一、事故が起きた場合は直ちに弊社までご連絡ください。

## 7 廃棄方法

■ お住まいの各自治体の廃棄方法に従ってください。

■ お気付きの点は下記までお願いします。

※改善のため予告なく仕様変更する事があります。※本書に使用しているイラストは、操作方法や仕組等をわかりやすくするため、実物とは多少異なる事があります。



株式会社 ジェー・ティー・シー

〒599-8238 大阪府堺市中区土師町3-32-38

お客様相談室 TEL(072)276-6306

受付時間

9:00~12:00/13:00~17:00(祝祭日以外の月~金)

<http://www.jtc-japan.com/>